

*Быстро • точно • надежно • с ESD защитой*

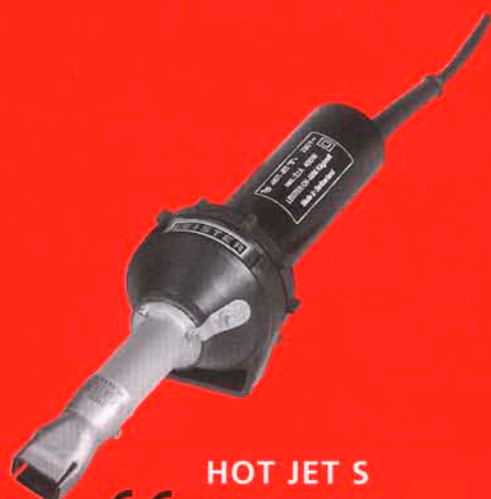

HOT JET S



HOT JET S DIGITAL



**Бесконтактная пайка и распайка SMD,  
микросхем и радиодеталей**

ISO 9001

### Технические данные

#### Хот-Джет S

Напряжение	В	100, 120, 230
Частота	Гц	50/60
Мощность	Вт	460, 460, 460
Температура	°С	20 - 600, плавная регулировка
Расход воздуха	л/мин	20 - 80, плавная регулировка
Давление	мБар	max. 16
Уровень шума	Дб	59
Вес	г	375 без кабеля, 580 с 3м кабелем
Размеры	мм	235x70, Рукоятка Ø 40 мм
Уровень безопасности		Двойная изоляция

#### Хот-Джет S Digital

Напряжение	В	100, 120, 230
Частота	Гц	50/60
Мощность	Вт	460, 460, 460
Температура	°С	20 - 500, плавная регулировка
Расход воздуха	л/мин	20 - 80, плавная регулировка
Давление	мБар	max. 16
Уровень шума	Дб	59
Вес	кг	2,1, без кабеля – 375г
Размеры	мм	245x180x200, Рукоятка Ø40 мм
Уровень безопасности		Двойная изоляция

Знаки сертификации



Аппарат сертифицирован в  
системах ССА.

## 100 различных серийных насадок и более чем 700 специальных насадок для распайки в нашей программе!

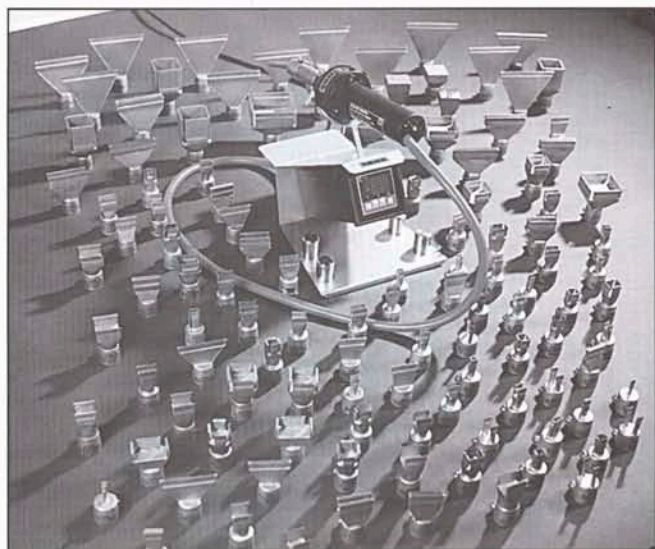

▶ Специальные насадки изготавливаются по заказу клиента в течении 2-3 недель по предоставленным чертежам.

▶ Насадки насаживаются и фиксируются на трубке нагревательного элемента и могут быть легко заменены.

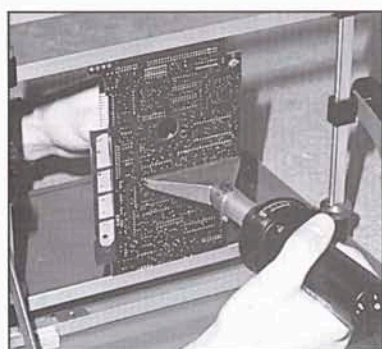

*Распайка штекерного соединителя*

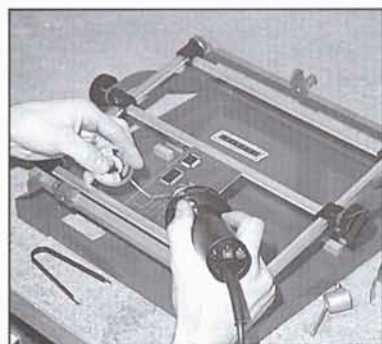

*Удаление старого припоя при помощи горячего воздуха и медного провода*

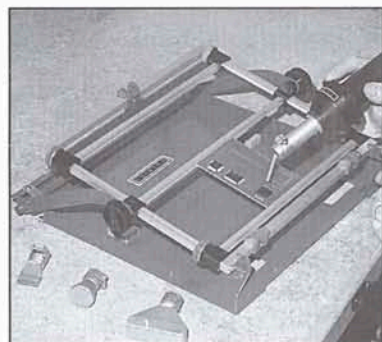

*Пайка микросхемы после ее установки происходит в течении нескольких секунд.*

- ▶ **Высокая скорость распайки** вследствие обеспечения необходимого нагрева и расхода воздуха
- ▶ **Объем подаваемого воздуха** плавно регулируется от 10 до 80 л/мин
- ▶ **Горячий воздух** может использоваться для пайки и распайки самых мелких деталей
- ▶ **Температура воздуха** плавно регулируется электроникой от 20°C до 600°C.
- ▶ Возможен **монтаж** аппарата на машины и др. оборудование.
- ▶ **Удобное обращение** с аппаратом, благодаря съемной подставке из пластика.
- ▶ **Низкий уровень шума** при работе - 59 дБ.
- ▶ **Антистатическая защита (ESD)** может быть подключена к контакту на корпусе аппарата.
- ▶ **Другие возможные сферы применения:** усадка, сварка полимеров, полимеризация стекловолоконных соединений.

## Станция горячего воздуха с цифровым PID-регулированием

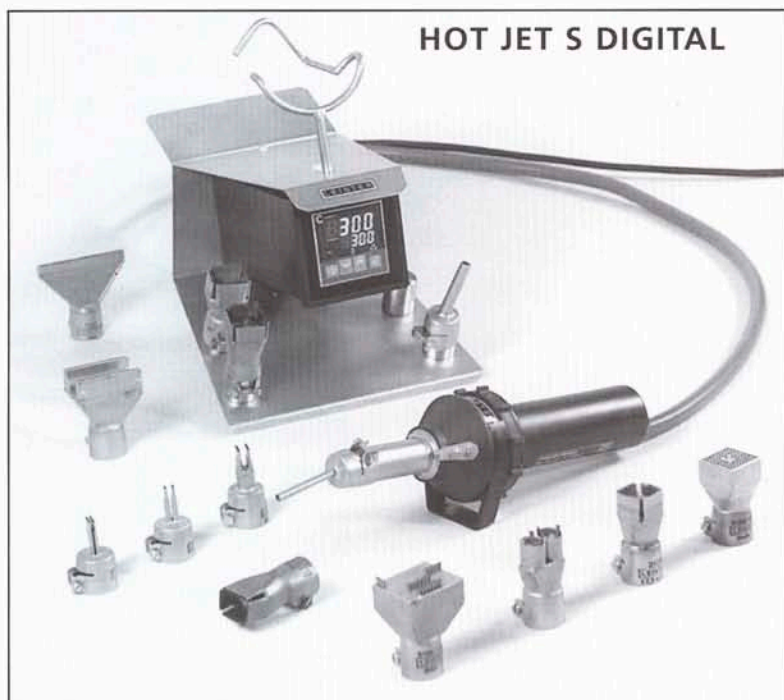

**HOT JET S DIGITAL**

Наша программа включает более 800 различных серийных и специальных насадок для PLCC, LCCC, FPPLCC, QFP, TAB, BQFP, SO, SOL, TSOP, VSO, DIP, SIP, PIN- Grids, держателей и штекерных разъемов.

Бесконтактная пайка успешно используется для Fine-pitch компонентов и PIN-Grids (PGA).

- ▶ Регулирование температуры с помощью термoeлементa.
- ▶ Повышенная стабильность температуры и скорость настройки на новый показатель температуры.
- ▶ Показатель заданной и реальной температуры горячего воздуха.
- ▶ Точность установки температуры +/- 1°C.
- ▶ Воспроизводимость процессов пайки.
- ▶ Электронная установка расхода воздуха.
- ▶ Соответствие нормам EMV.
- ▶ Возможность подключения ESD-защиты.
- ▶ Эргономичная подставка для аппарата.
- ▶ Негорючие держатели для насадок.
- ▶ Более 800 различных насадок для распайки.

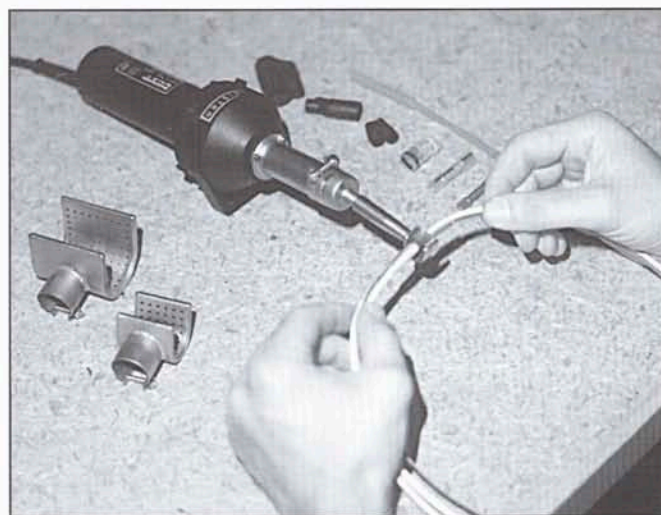

Усадка термоусаживающихся трубок, пленок, лент. Сушка влажных поверхностей. Сварка термопластичных полимеров.

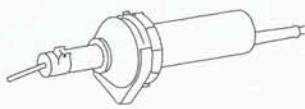
**Аппарат горячего воздуха Хот- Джет S** 

230 В, 50/60 Гц , 460 Вт  
 100 В, 120 В, 50/60 Гц , 460 Вт  
 Температура и расход воздуха плавно регулируются электроникой

**Аппарат горячего воздуха Хот- Джет S цифровой с PID-регулированием** 

230 В, 50/60 Гц , 460 Вт  
 100 В, 120 В, 50/60 Гц , 460 Вт  
 Температура и расход воздуха плавно регулируются электроникой

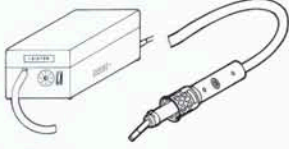

с ESD- защитой

**Аппарат горячего воздуха Лабор S** 

с вентилятором и  
 230 В, 50/60 Гц , 800 Вт  
 120 В, 50/60 Гц , 700 Вт  
 100 В, 50/60 Гц , 500 Вт  
 Вес 2,5 кг  
 Температура и расход воздуха плавно регулируются электроникой

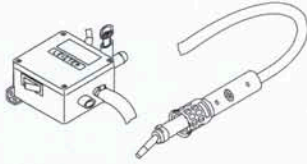

с ESD- защитой

**Аппарат горячего воздуха Лабор S** 

без вентилятора , с блоком управления  
 мм и 3 м воздушным шлангом .  
 230 В, 50/60 Гц , 700 Вт  
 120 В, 50/60 Гц , 600 Вт  
 100 В, 50/60 Гц , 400 Вт  
 Температура и расход воздуха плавно регулируются электроникой

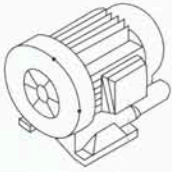
**Вентилятор высокого давления Лонглайв**

для подачи воздуха в три аппарата Лабор S  
 230/120 В, 50 Гц, 230/120 В, 60 Гц,  
 200/100 В, 50 Гц, 200/100 В, 60 Гц,  
 Размеры 240x207x194 мм . Вес 7 кг.



Насадка для пайки 3X1,5 мм овальная для пайки  
 высоконаправленным потоком воздуха  
 Для Лабор S и Хот- Джет S .



Насадка для пайки Ø 4 мм .  
 Для Лабор S и Хот- Джет S .

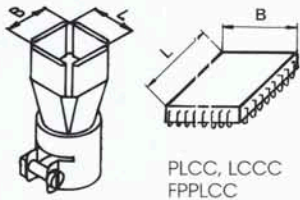

Угловая насадка 21,3x33/45 мм.  
 Для Лабор S и Хот- Джет S .

PLCC, LCCC  
FPPLCC

## Насадка для пайки четырехсторонняя для PLCC, LCCC, FPPLCC

PLCC 18 (11,7x6)	PLCC 20 (10,1x10,1)
PLCC 28 (12,6x12,6)	PLCC 32 (14,7x12,2)
PLCC 44+44 ( 17,7x17,7)	PLCC 52 ( 20x4x20,4)
PLCC 68 ( 25,3x25,3)	PLCC 84 ( 30,7x30,7)
PLCC 100 (34,5x34,5)	
LCCC 20 (10,1x10,1)	LCCC 22 ( 14x9)
LCCC 24 (11x11)	LCCC 68 (25,3x 25,3)

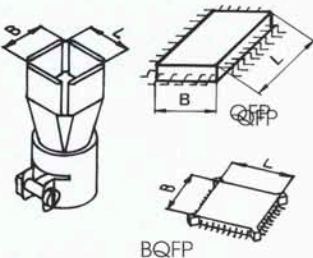

BQFP

## Насадка для пайки четырехсторонняя для QFP, TAB и BQFP

QFP 48 (10,1x10,1)	QFP 44,52,60 ( 14,1x14,1)		
QFP 64 (17,7x17,7)	QFP 64,80,100,128 (20,1x14,1)		
QFP 72 (20,4x20,4)	QFP 100,122,144 (28x28)		
BQFP 100 ( 20x20)	BQFP 132 ( 24,2x24,2)		
BQFO 164 (29,6x29,6)	BQFP 196 (34,5x34,5)		
5x5	7x7	8x8	12,2x12,2
13x10	14,5x8,5	16x12	16,7x16,7
18,9x14,9	22x16	24,3x24,3	29,6x29,6
37,5x37,5	40,1x40,1		



LEISTER Process Technologies  
 Riedstrasse  
 CH-6060 Sarnen / Switzerland

Tel. +41 41 662 74 74  
 Fax +41 41 662 74 16  
[www.leister.com](http://www.leister.com) e-mail [leister@leister.com](mailto:leister@leister.com)

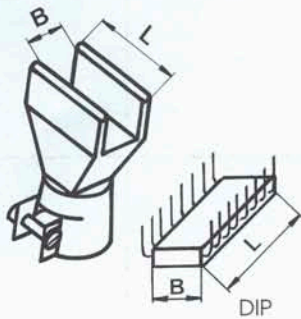

Насадка для пайки двухсторонняя для SO, SOL, TSOP и DIP

SO 8 (5,3x4)	SO 14 (8,5x4)
SO 16 (10,2x4)	SO 20 (12,2x5,5)
SO 8L (5,3x7,6)	SO 16L (10,2x7,6)
SO 20L (12,2x7,6)	SO 24L (15,4x7,6)
SO 28L (18,5x7,6)	TSOP 28 (18,5x8,5)
VSO 30 (12,2x14,2)	VSO 40 (15,4x7,6)
VSO 52 (20x9,2)	VSO 56 (20x13)
DIP 6 (6x6)	DIP 8 (9,2x6)
DIP 14 (15,4x6)	DIP 16 (20x6)
DIP 18 (22x6)	DIP 20 (25,3x6)
DIP 22 (25,3x8,1)	DIP 24 (31x13)
DIP 28 (34,5x13)	DIP 32 (41,7x13)
DIP 40 (50,5x13)	DIP 64 (57,5x17,7)

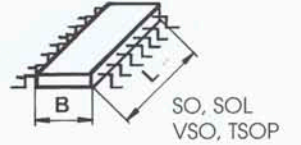

Штекерные разъемы ( 2-х рядные )

12,2x0,5	18,5x0,6	22x0,7	25,3x0,0
34,5x0,0	41,7x0,0	46,5x0,2	62,5x0,0
75x0,0			
5,3x6,3	10,2x5,7	10,2x6,4	15,4x8,8
15,4x9,5	20x8,1	34,5x5,4	57,5x5,5

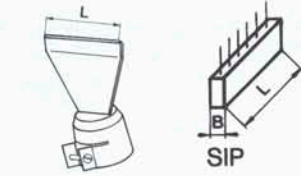

Насадка для пайки односторонняя для SIP- корпусов и штекерных разъемов ( 25, 30, 50, 80, 100).  
Для Лабор S и Хот- Джет S .

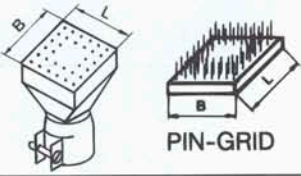

Насадка для пайки для PIN- Grids и держателей  
38x38 (PGA 136) 30x30 (PGA 68)  
26x26 (PGA 81) 26x26 (PGA 48)  
Для Лабор S и Хот- Джет S .  
Возможны другие размеры и размещение отверстий .

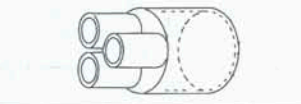

Фитинг для подсоединения воздушного шланга к вентилятору ,  
насаживается на вентилятор Лонглайв .  
Для подачи воздуха в три аппарата Лабор S.



Подставка для Лабор S.

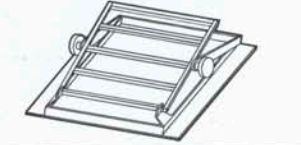

Рамочный держатель 280x200 мм с крепежами для вертикальной и горизонтальной фиксации



Шприц с иглой , Ø 10 мм 2 мл, Ø 0,6 ммx10 ,  
пустой



Пинцет длиной 110 мм для удаления распаянных деталей



Инструмент для удаления DIP, PIN Grids, держателей и штекерных разъемов .

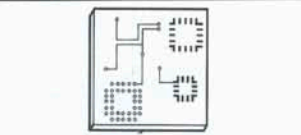

Учебная плата для упражнений .

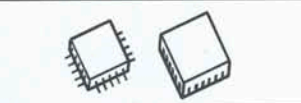

Детали для упражнений - PLCC, QFP



LEISTER Process Technologies  
Riedstrasse  
CH-6060 Sarnen / Switzerland

Tel. +41 41 662 74 74  
Fax +41 41 662 74 16  
www.leister.com e-mail leister@leister.com

Фирма Ляйстер располагает широкой сетью сервисных центров более, чем в 50 странах мира, в которых Вы можете получить исчерпывающую консультацию по Вашим вопросам и посетить демонстрационный зал.



LEISTER Process Technologies  
Riedstrasse  
CH – 6060 Sarnen/Schweiz  
Tel. +41-41 662 74 74  
Fax +41-41 662 74 16  
e-mail leister@leister.com  
<http://www.Leister.com>

